



ПРАВИТЕЛЬСТВО САНКТ-  
ПЕТЕРБУРГА

АДМИНИСТРАЦИЯ  
КИРОВСКОГО РАЙОНА  
САНКТ-ПЕТЕРБУРГА

Стачек пр., 18, Санкт-Петербург, 198095  
Тел. (812) 252-3017 Факс (812) 252-0183  
E-mail: tukir@gov.spb.ru  
http://www.gov.spb.ru

ОКПО 04032646 ОКОГУ 23010 ОГРН 1037811014515  
ИНН/КПП 7805059546/780501001

08.05.2019 № \_\_\_\_\_

На № \_\_\_\_\_ от 24.04.2019

## РЕШЕНИЕ

### о согласовании перепланировки и переустройства жилого помещения

В связи с обращением \_\_\_\_\_

(фамилия, имя, отчество физического лица, наименование юридического лица-заявителя)

о намерении провести переустройство и (или) перепланировку жилого помещения по адресу: Санкт – Петербург, проспект Стачек, дом 19, литера А, квартира \_\_\_\_\_ занимаемого (принадлежащего) на основании выписки из ЕГРН

(вид и реквизиты правоустанавливающего документа на переустраиваемое и (или) перепланируемое жилое помещение)

По результатам рассмотрения представленных документов принято решение:

1. Дать согласие на перепланировку и переустройство жилого помещения (переустройство, перепланировку - нужно указать) в соответствии с представленным проектом.

2. Установить срок производства ремонтно-строительных работ в течение 1 года с момента согласования проекта. Режим производства ремонтно-строительных работ с 9-00 до 19-00 часов в рабочие дни.

Срок и режим производства ремонтно-строительных работ определяется в соответствии с заявлением. В случае если орган, осуществляющий согласование, изменяет указанные в заявлении срок и режим производства ремонтно-строительных работ, в решении излагаются мотивы принятия такого решения.

3. Обязать заявителя осуществить перепланировку и переустройство жилого помещения в соответствии с проектом (проектной документацией), с соблюдением требований СНиП 31-01-2003 «Здания жилые многоквартирные», в соответствии с Постановлением Правительства Санкт-Петербурга № 112 от 04.02.2005 «О создании межведомственных комиссий».

(указываются реквизиты нормативного правового акта субъекта Российской Федерации или акта органа местного самоуправления, регламентирующего порядок проведения ремонтно-строительных работ по переустройству и (или) перепланировке жилых помещений).

До начала работ необходимо: заключить договор подряда на производство работ, заключенный с организацией, имеющей свидетельство о допуске к таким работам, выданное саморегулируемой организацией; договор на осуществление строительного контроля за производством работ, заключенный с организацией, имеющей свидетельство о допуске к таким работам, выданное саморегулируемой организацией; договор на вывоз строительного мусора.

4. Установить, что приемочная комиссия осуществляет приемку выполненных ремонтно-строительных работ и подписание акта о завершении переустройства и перепланировки жилого помещения в установленном порядке.

План перепланировки квартиры на 2 этаже.  
М 1:100

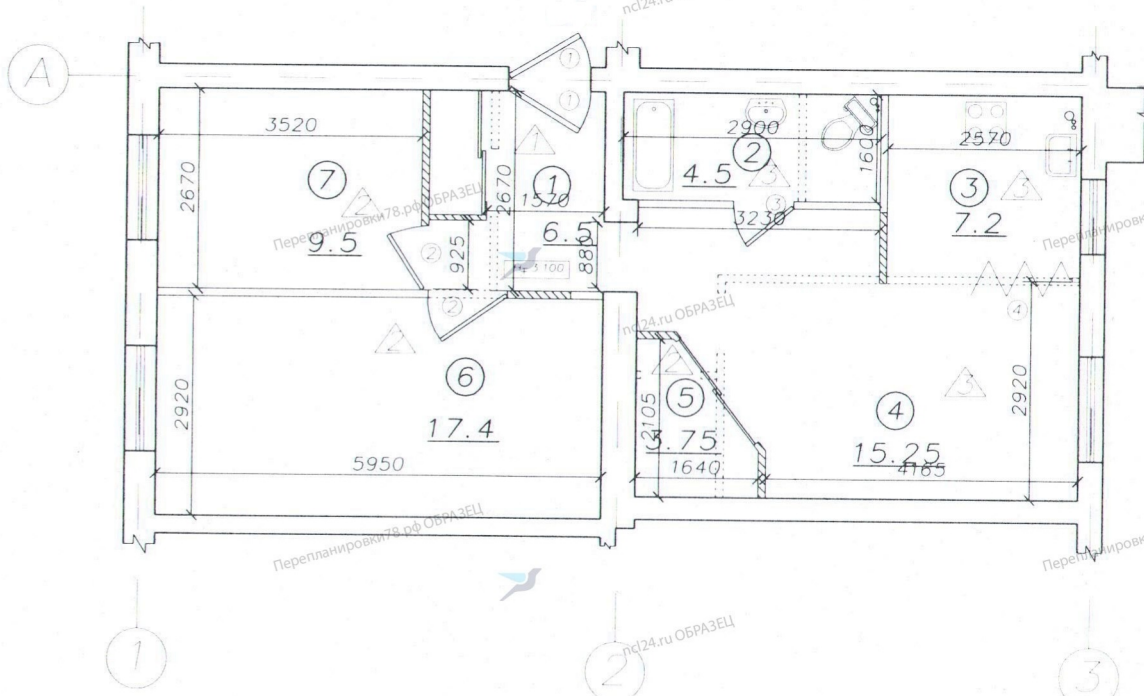

Условные обозначения

- существующие конструкции
- вновь возводимые перегородки
- демонтируемые перегородки
- газовая плита
- мойка
- унитаз
- ванна
- вентиляционная шахта
- умывальник
- номер помещений
- площадь помещений
- тип полов
- экспликация дверей

**ПРОЕКТ** согласован  
Межведомственной комиссией  
при администрации Кировского района  
№ 27/19 от м-ца 08.05 2018 года  
Председатель Комиссии  
Заместитель главы администрации  
Заместитель председателя  
Заместитель директора  
Кировского РЖА

Экспликация помещений

№	Наименование	жилая, м <sup>2</sup>	Вспомогательная, м <sup>2</sup>
1	Прихожая		6.5
2	Санузел		4.5
3	Кухня		7.2
4	Гостиная		15.25
5	Кладовка		3.75
6	Комната	17.4	
7	Комната	9.5	
Площадь, м <sup>2</sup>		26.90	37.20
Общая площадь, м <sup>2</sup>		64.10	

Примечания:  
1) Высота помещений после СМР 3.10 м.  
2) Данный лист читать совместно с АР- лист 5,9

22.10.18.1/К-АР			
Санкт-Петербург, Кировский р-н пр-т Стачек, д.19, кв №			
Изм.	Лист	№ докум.	Дата
Разраб.		Смирнов	10.18
ГИП		Романов	10.18
Т. контр.		Шумилин	10.18
Н. контр.			
Утв.			
Проект перепланировки и переустройства квартиры			Страница
План перепланировки квартиры на 2 этаже. Экспликация помещений			Лист
			Лист
			000
			ПрофКонсалт